

# RIGOL

## RM-DM-3 机架安装套件

使用本机架安装套件可将 **RIGOL** DM3068/DM3058/DM3058E 系列数字万用表安装到符合电子工业协会（EIA）标准的 19 英寸机柜内。

### 部件清单

编号	名称	数量	描述
1	前板	1	——
2	底板	1	——
3	左侧板	1	——
4	右侧板	1	——
5	压脚	2	——
6	M4 螺钉	16	M4×8 十字槽盘头螺钉
7	M6 螺钉	4	M6×16 十字槽盘头螺钉
8	M6 螺母	4	M6 带定位锁片方螺母

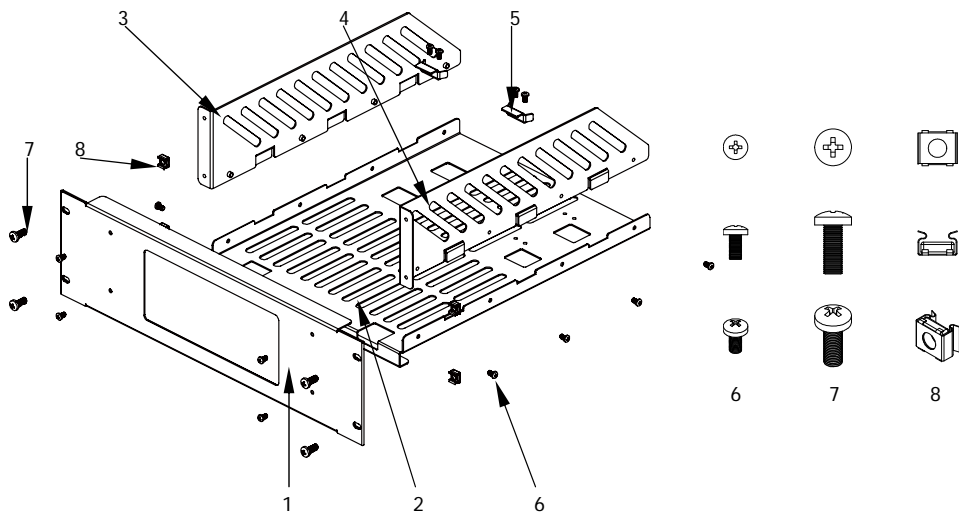

### 安装工具

推荐使用 PH2 号头十字改锥。

### 空间要求

欲将仪器正确安装到机柜内，须满足如下要求：

- 机柜必须为 19 英寸标准机柜。
- 机柜至少可提供 3U（133.5mm）的空间。
- 机柜深度至少为 400mm。

机架尺寸如下图所示：

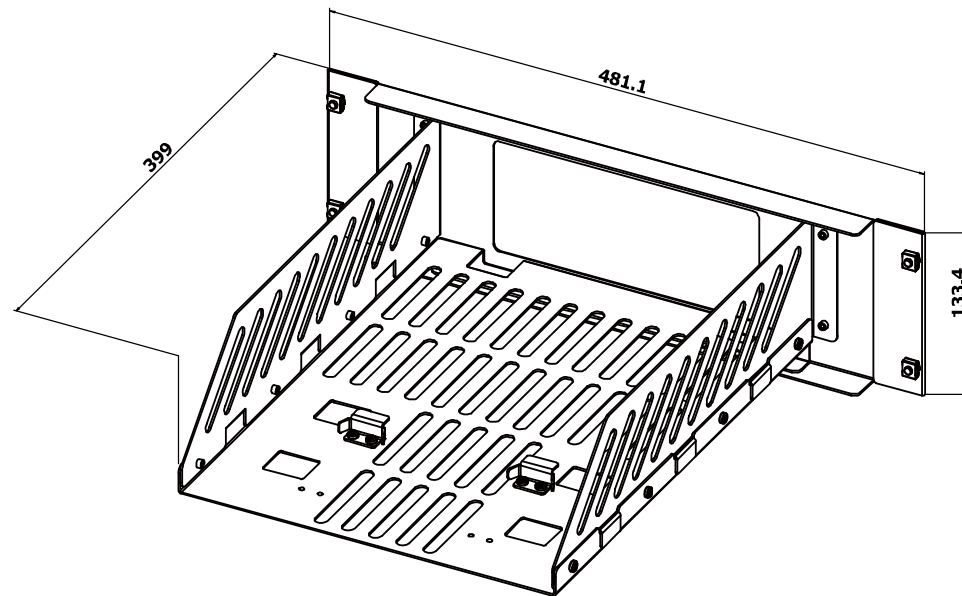

单位：mm

### 安装步骤



#### 注意

仅授权人员方可执行安装操作，不正确的操作可能导致仪器损坏或不能正确安装到机架内。

### 1. 拆卸手柄

将手柄旋转到与机身垂直。握住手柄两侧同时向外拉即可拆除手柄。

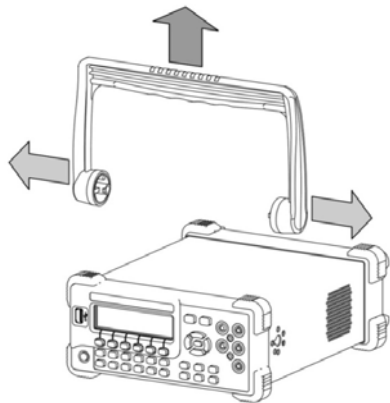

### 2. 安装左右侧板

将左右侧板的卡位对准底板的豁口后插入底板，用 8 颗 M4 螺钉将其固定。

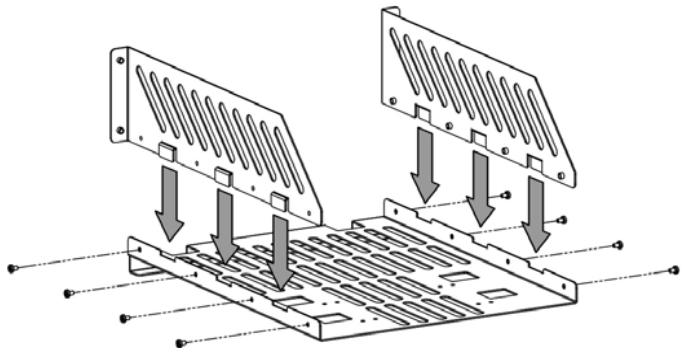

### 3. 放置仪器

将仪器的垫脚对准相应的孔后放置到底板上。

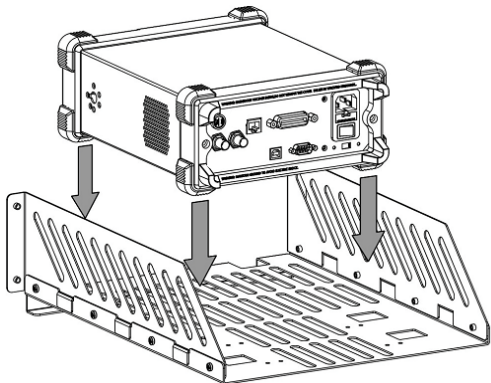

### 4. 固定仪器

用两个压脚将仪器紧扣在底板上，再用 4 颗 M4 螺钉将其固定。

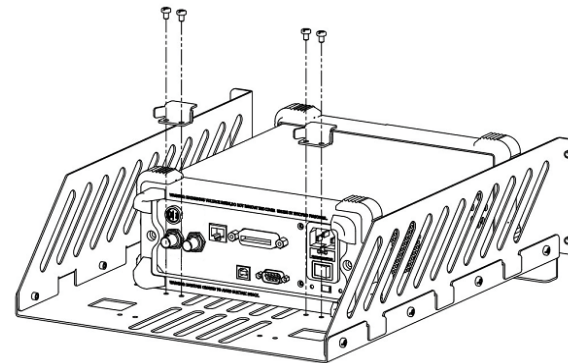

### 5. 安装前板

将前板对准固定好的机架，用 4 颗 M4 螺钉固定。

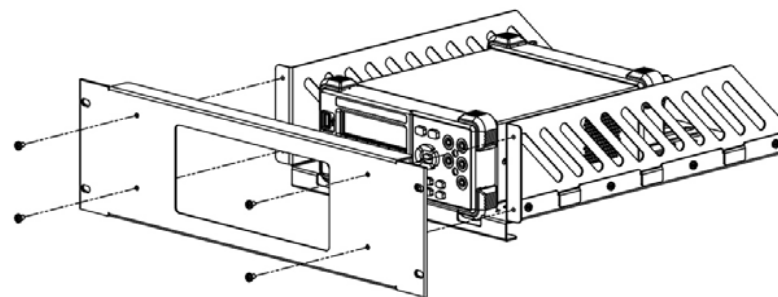

### 6. 装入机柜

用 4 颗 M6 螺钉和 4 颗 M6 方螺母将固定好仪器的机架安装在 19 英寸标准机柜内。

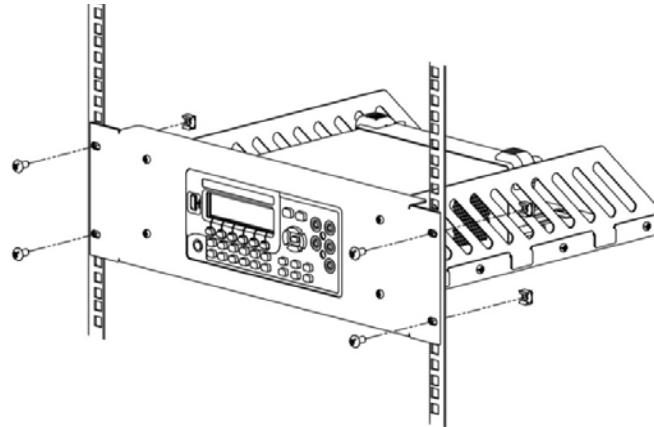

-安装结束-